

CABINE CONFORIS – ECOCAB

SUR PLANCHER ALUMINIUM 1500 MM

DANS PEUGEOT EXPERT MY2016

Notice de montage

Merci d'avoir choisi un produit BV PRODUCTIONS. Cette notice de montage doit vous permettre de réaliser le montage dans les meilleures conditions.

AVERTISSEMENT

VERIFICATION REGLEMENTAIRE

Le montage d'une cabine va modifier considérablement les caractéristiques du véhicule et plus particulièrement le nombre de places ainsi que les caractéristiques de masses et dimensions. Cette transformation doit être réalisée conformément au dossier d'homologation et à la présente notice de montage.

Avant d'engager la transformation il est indispensable de contrôler que les masses du véhicule à vide avant transformation sont compatibles avec la cabine et le nombre de places total à installer.

Peser le véhicule **avant transformation** afin d'obtenir les renseignements suivants :

- Masse à vide du véhicule
- Masse à vide sur l'essieu avant
- Masse à vide sur l'essieu arrière

Vérifier que la transformation est réalisable :

- Après transformation, le véhicule respecte toujours les conditions de recevabilité de sa catégorie
- Les masses totales et par essieu sont toujours inférieures aux masses techniquement admissibles

ENVIRONNEMENT TECHNIQUE

Vous allez mettre en œuvre des processus de collage. Il s'agit de processus spéciaux c'est-à-dire qu'en terme de contrôle il sera difficile voire impossible de vérifier la bonne tenue de l'assemblage sans le détruire. La qualité dépend donc de la maîtrise et du respect des procédures de collage.

L'environnement de travail est un élément déterminant.

La température ambiante de l'atelier doit être comprise entre 10 et 25°C. Le véhicule doit également être à température. Il faut donc préalablement au collage, surtout en hiver ou par forte chaleur stocker le véhicule dans un environnement permettant de réunir les conditions optimisées de réalisation du collage.

CABINE CONFORIS – ECOCAB

SUR PLANCHER ALUMINIUM 1500 MM

DANS PEUGEOT EXPERT MY2016

Notice de montage

L'atelier doit être propre et en particulier les activités poussiéreuses (de type ponçage par exemple) doivent être éloignées au maximum.

Les produits mis en œuvre sont périssables. Vérifier les dates de péremption avant chaque utilisation. Certains produits ne peuvent pas être conservés longtemps lorsque le flacon a été ouvert. Pour ces produits, afin de suivre ce « délai d'ouverture », noter sur le flacon la date et l'heure de l'ouverture du flacon. Vous pourrez ainsi aisément statuer sur la validité du produit au cours du processus.

L'assemblage collé recherché est un assemblage souple qui permet, grâce à l'élasticité du PU, des déplacements relatifs d'une pièce par rapport à une autre (en particulier le sol du véhicule avec le plancher aluminium de façon à éviter de rigidifier la caisse du véhicule provoquant par les nouvelles contraintes des fissures. Pour que la colle joue son rôle d'assemblage souple il est nécessaire qu'elle soit déposée afin d'obtenir une épaisseur d'au moins 3 mm. Le polyuréthane jouera ainsi parfaitement son rôle d'élasticité.

De même la polymérisation du PU se fait grâce à l'humidité présente dans l'air. En conséquence une trop fine épaisseur ne laissera pas pénétrer cette humidité au cœur.

SANTE, PROTECTION DES SALARIES

Les produits mis en œuvre peuvent présenter un danger pour les salariés. Prendre connaissance des fiches de données sécurité de chacun des produits et mettre à la disposition des salariés les protections collectives et individuelles indispensables à leur protection.

De manière générale le port de gants, de lunettes et d'un masque sont requis pour ces opérations.

PROTECTION DE L'ENVIRONNEMENT

Les restes de produits, les conditionnements, chiffons et autres consommables souillés doivent être collectés et éliminer en respectant la réglementation applicable.

CABINE CONFORIS – ECO CAB
SUR PLANCHER ALUMINIUM 1500 MM
DANS PEUGEOT EXPERT MY2016
Notice de montage

PREPARATION DU VEHICULE

Afin de ne pas détériorer des organes sous le véhicule pendant les opérations de perçage et en vue de faciliter la pose des éléments de fixation, la dépose d'organes tels que le réservoir et les carters est indispensable ainsi que toute pièce ou organe pouvant être touchée par les opérations de pose et plus particulièrement de perçages. En particulier, en fonction du cheminement des faisceaux et autres conduits, certains organes doivent être nécessairement être écartés le temps de la pose.

PREPARATION DES SURFACES

PREPARATION DU VEHICULE

- Déposer les emmarchements en plastique situés à la ou les portes latérales coulissantes du véhicule.
- Repérer l'axe central du véhicule. Tracer les repères afin de faciliter les opérations de montage ultérieures.

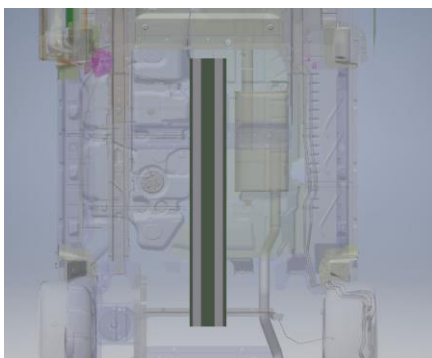

- Nettoyer avec le plus grand soin le plancher du véhicule puis le dégraisser avec de l'acétone.
- Appliquer le primaire de collage 5404 à l'aide d'une tamponnette sur la totalité de la zone couverte par le plancher aluminium dans le véhicule. **Ne pas superposer les couches.** Il faut appliquer le primaire en un seul passage afin d'obtenir une seule épaisseur (ce n'est pas de la peinture). Laisser sécher au minimum 10 minutes, au maximum 8 heures. Attention au respect des temps d'ouverture (le flacon doit avoir

CABINE CONFORIS – ECO CAB

SUR PLANCHER ALUMINIUM 1500 MM

DANS PEUGEOT EXPERT MY2016

Notice de montage

été ouvert au maximum 48 heures avant l'utilisation), des dates de péremption (indiqué sur le flacon).

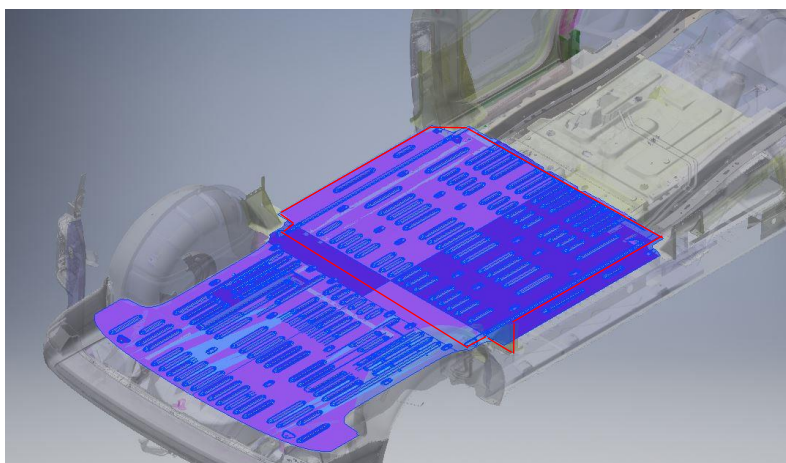

Si le délai de 8 heures est dépassé il est nécessaire de réactiver le primaire avant l'opération de collage. Pour cette opération, appliquer de nouveau une couche de primaire 5404. Laisser sécher 10 minutes avant d'appliquer la colle mais **ne pas dépasser 15 minutes**. Au-delà le primaire perd ses caractéristiques.

La tamponnette peut être utilisée plusieurs fois dans la même journée pour appliquer la même référence de primaire pour d'autres collages.

Ne pas toucher avec les doigts les surfaces enduites de primaire.

PREPARATION DU PLANCHER ALUMINIUM

- Egrainer au grain 120 la surface inférieure du profil aluminium
- Nettoyer avec le plus grand soin cette face inférieure des profils.
- Assembler les rails afin de constituer le plancher en respectant la séquence de montage décrite dans le plan fourni ; En standard la séquence est la suivante :
 - 2 profils découpés côté gauche, R3, P2, P1, R3, P1, P2, R3, 2 profils découpés côté droit
 - ✓ R3 étant le double rail permettant la fixation des sièges
 - ✓ P2 le profil aluminium largeur 138 mm
 - ✓ P1 le profil aluminium largeur 104 mm

CABINE CONFORIS – ECO CAB

SUR PLANCHER ALUMINIUM 1500 MM

DANS PEUGEOT EXPERT MY2016

Notice de montage

Attention au sens des rails. Si le plancher est monté à l'envers il ne sera pas possible de clipser les parties latérales.

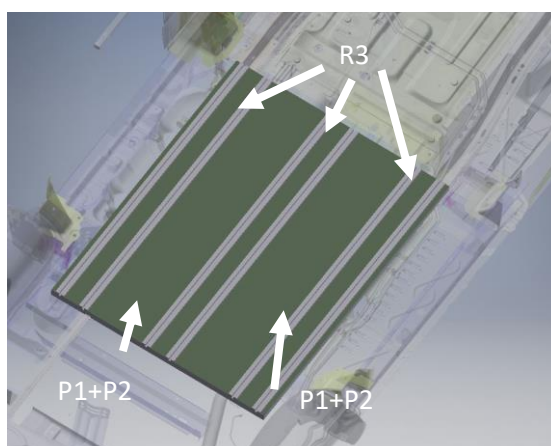

- Désolidariser les côtés latéraux du plancher en conservant la partie centrale du plancher comme figure ci-dessus
- Retourner le plancher, dégraisser la surface à l'acétone.
- Dans un délai maximum de 2 heures après le dégraissage à l'acétone, appliquer le primaire de collage 1707 A+B sur le plancher aluminium à l'aide d'une tamponnette. Respecter le temps de séchage (minimum 10 minutes, maximum 12 semaines). Respecter les temps d'ouverture du flacon (maxi 48 heures) et surveiller la date de péremption.

La tamponnette peut être utilisée plusieurs fois dans la même journée pour appliquer la même référence de primaire pour d'autres collages.

Ne pas toucher avec les doigts les surfaces enduites de primaire.

OPERATIONS DE COLLAGE

POSE DU PLANCHER DANS LE VEHICULE

Appliquer la colle sur le sommet des ondes du plancher du véhicule (zone enduite de primaire) en veillant à couvrir le dessus des ondes. La quantité de colle doit être telle que, de part et d'autre de l'onde, après avoir mis en place le plancher dans le véhicule et serrer les ancrages,

CABINE CONFORIS – ECOCAB
SUR PLANCHER ALUMINIUM 1500 MM
DANS PEUGEOT EXPERT MY2016
Notice de montage

un boudin d'un volume significatif permette d'assurer le collage (la section du boudin doit s'approcher régulièrement du cm²).

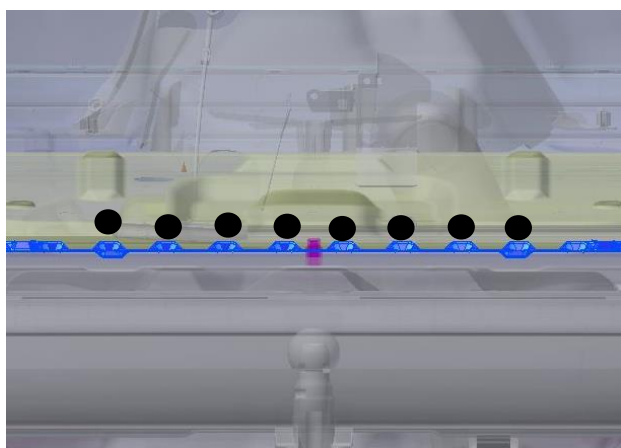
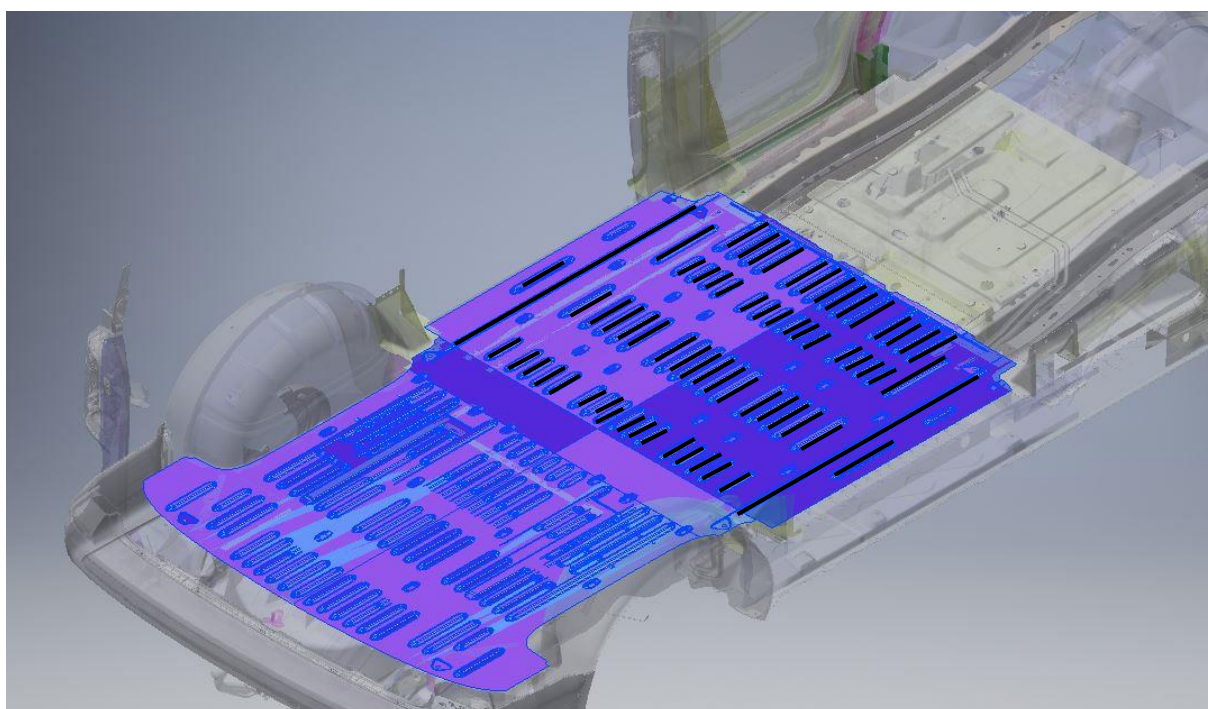

Détail des cordons de colle au niveau des ondes du plancher

Pour garantir l'épaisseur minimale, noyer dans les cordons de colles des petites cales sur les ondes d'épaisseur 3 mm qui viendront limiter l'écrasement du joint de colle au moment où l'on pressera le plancher aluminium

CABINE CONFORIS – ECO CAB SUR PLANCHER ALUMINIUM 1500 MM DANS PEUGEOT EXPERT MY2016 Notice de montage

Poser sans attendre le plancher sur la surface encollée. Presser légèrement.

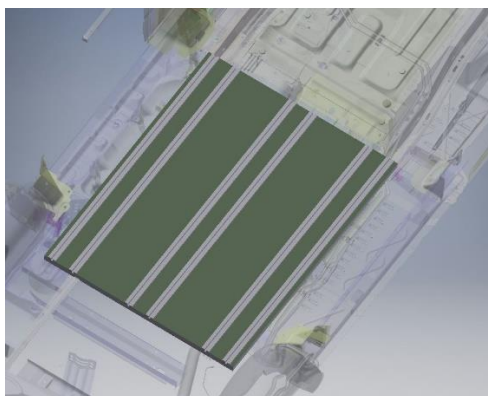

Appliquer ensuite le primaire de collage 1707 A+B sur chacune des 2 parties latérales du plancher du véhicule.

Attendre 10 minutes (séchage du primaire) puis appliquer la colle sur chacune des ondes des zones droite et gauche.

Mettre en place chacune des parties latérales en les clipsant comme les figures ci-dessous :

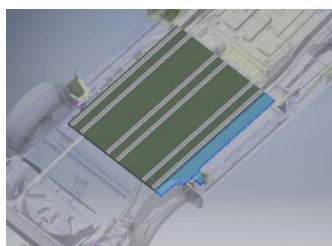
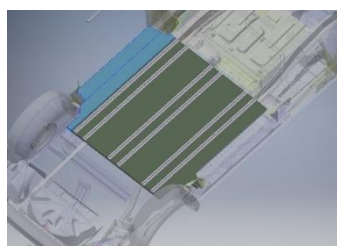
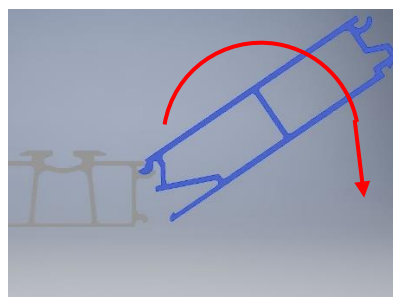
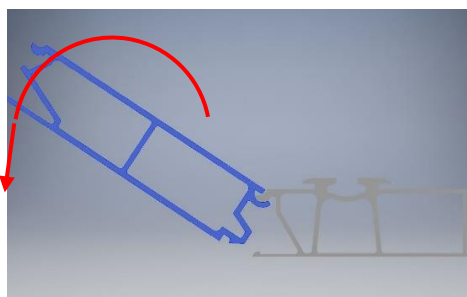

CABINE CONFORIS – ECO CAB SUR PLANCHER ALUMINIUM 1500 MM DANS PEUGEOT EXPERT MY2016 Notice de montage

A l'aide d'un maillet exercer une pression sur le plancher pour écraser la colle (sans excès le but étant de conserver une épaisseur de 3 à 5 mm de colle entre la tôle de la voiture et le plancher aluminium).

MISE EN PLACE DES FIXATIONS MECANIQUES

Il convient ensuite de fixer mécaniquement le plancher à l'arrière du plancher aluminium. Chacun des 3 double rails sera lié mécaniquement (1 ou 2 points selon la position du rail) selon le montage ci-dessous.

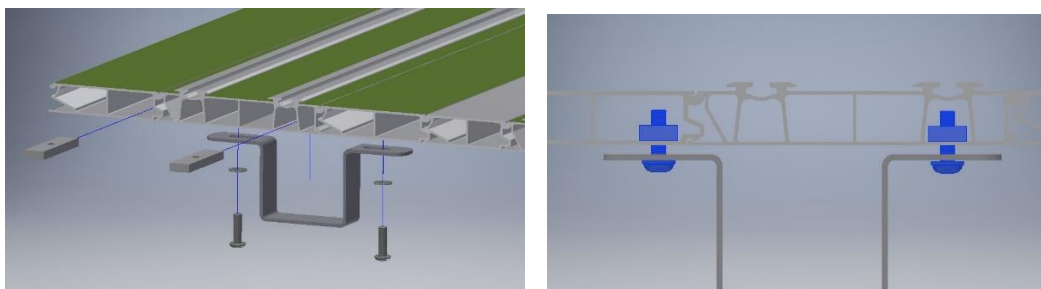

La figure suivante permet de localiser les fixations sous le véhicule.

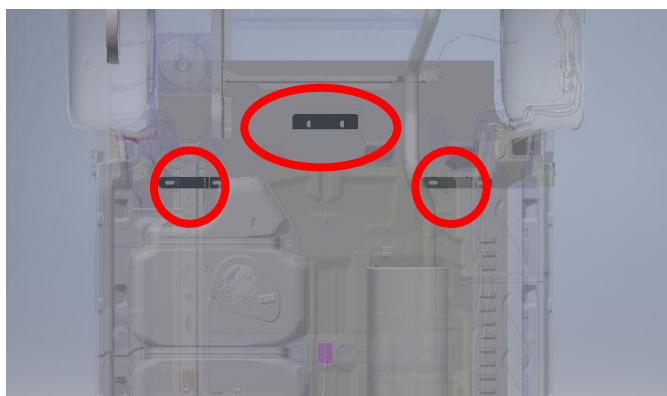

Localisation des points d'ancrage

Il convient donc de percer au diamètre 10,5 mm les rails aluminium ainsi que la tôle du sol du véhicule.

CABINE CONFORIS – ECOCAB

SUR PLANCHER ALUMINIUM 1500 MM

DANS PEUGEOT EXPERT MY2016

Notice de montage

Appliquer une protection contre la corrosion (bombe galvanisation à froid) à l'endroit du perçage après un nettoyage soignée pour enlever les copeaux et poussières métalliques.

Réalisation de l'assemblage boulonnée après avoir introduit les plats taraudés dans les rails.

Le couple de serrage appliqué sur les vis M10 est de 23 NM.

Utiliser un aimant fixé au bout d'une règle pour positionner le plat taraudé dans le rail face au trou et être ainsi en mesure de visser la vis par le dessous.

Les cordons de colle seront polymérisés après un temps de séchage de 7 jours.

MISE EN PLACE DU TAPIS DE SOL ET POSE DES ELEMENTS COMPLEMENTAIRES

Sur chacun des profils aluminium un adhésif double face a été prédisposé en vue de coller le tapis de sol vinylique.

Enlever toutes les saletés et autres poussière situées sous les bandes de revêtement.

Enlever la protection de l'adhésif double face et positionner les bandes de revêtement à leur place respective.

Dans le cadre d'une cabine avec une cloison tôle, glisser les plats taraudés dans les rails du plancher avant de finaliser la pose des cornières aluminium de finition.

Positionner ensuite les cornières d'embranchement ou selon votre choix la pièce tôle noire et le marchepied fourni par le constructeur.

A l'avant et à l'arrière du plancher en aluminium, positionner les cornières « grain de riz » fournies avec le kit.

CABINE CONFORIS – ECO CAB
SUR PLANCHER ALUMINIUM 1500 MM
DANS PEUGEOT EXPERT MY2016
Notice de montage

MISE EN PLACE DE LA CLOISON

CAS DE LA CLOISON TOLE

Présenter la cloison tôle et la positionner dans le véhicule face aux plats taraudés introduits préalablement dans les rails du plancher. Visser la cloison dans ces éléments.

Mettre en place les équerres nécessaires pour les fixations hautes de la grille.

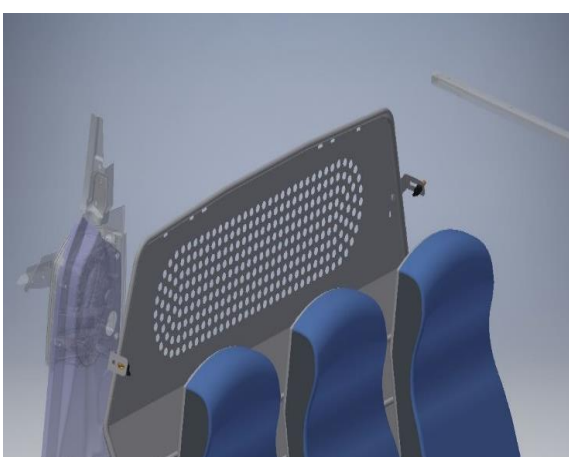
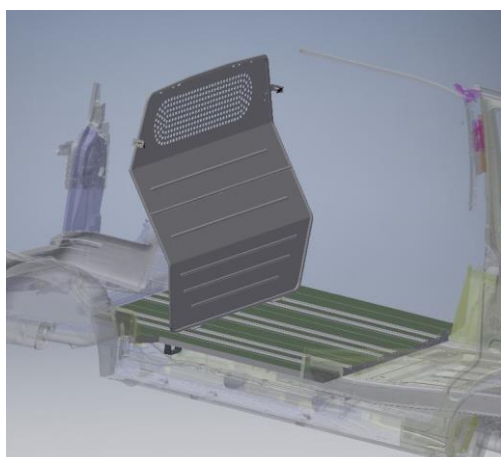
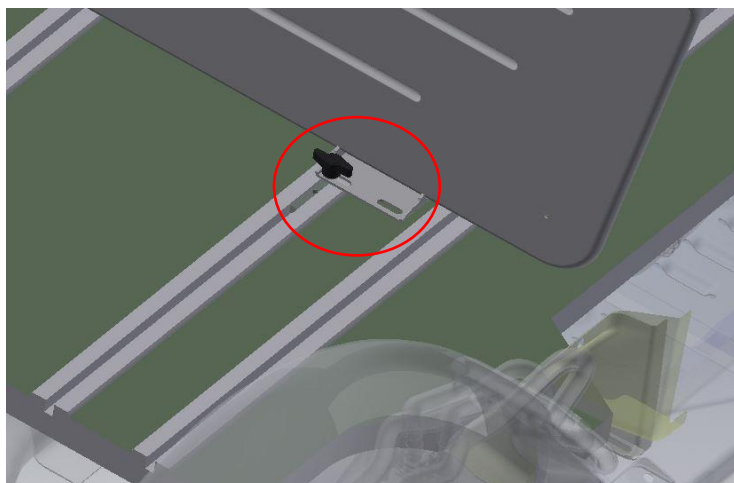
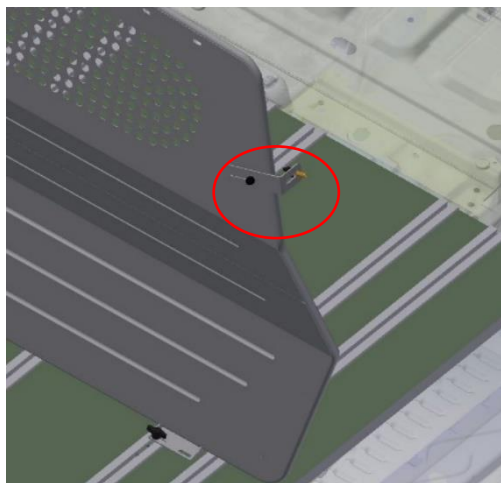

CABINE CONFORIS – ECO CAB

SUR PLANCHER ALUMINIUM 1500 MM

DANS PEUGEOT EXPERT MY2016

Notice de montage

CAS DE LA CLOISON PSPE

Mettre en position la pièce thermoformée

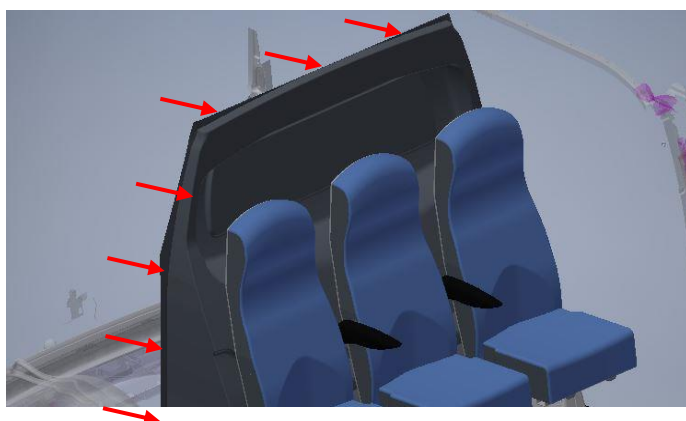

Percer et riveter en paroi et le long de la ligne de pavillon afin de fixer la cloison sur le véhicule.
Quelques vis insérées dans le bois du plancher termineront le montage.

FIXATION DES SIÈGES

CAS DE LA FIXATION RAPIDE

Dans ce cas les sièges peuvent être montés après la cloison. Le siège est positionné sur le rail en l'inclinant vers l'arrière afin de faire rentrer les pions dans les rails. Lever la pédale et poser le pied afin que les pions avant prennent leur place à leur tour dans les boutonnières prévues à cet effet. Lorsque tous les pions sont introduits, tirer le siège vers l'avant afin de pouvoir introduire le cylindre commandé par la pédale dans le trou. Lâcher la pédale. Si toutes les pièces sont correctement à leur place vous pouvez actionner la pédale en appuyant vers le bas afin de réaliser le serrage.

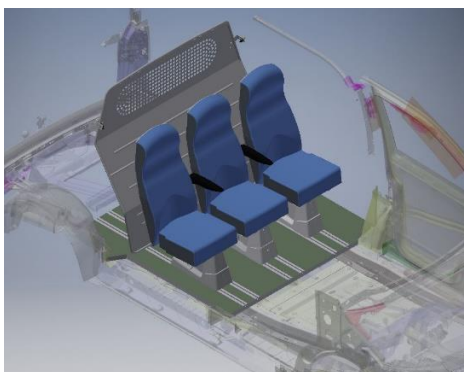

CABINE CONFORIS – ECOCAB SUR PLANCHER ALUMINIUM 1500 MM DANS PEUGEOT EXPERT MY2016 Notice de montage

POSE DES ETIQUETTES

ETIQUETTE DE TRANSFORMATION

Après transformation une étiquette réglementaire doit être apposée sur le véhicule. Sa position est définie dans le dossier d'homologation.

Les étiquettes sont fournies par BV PRODUCTIONS après retour signé de l'attestation de conformité de montage. Elles accompagnent les documents fournis pour l'immatriculation.

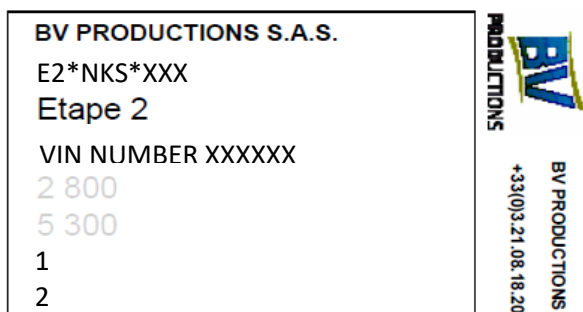

PLAQUE DE
TRANSFORMATION

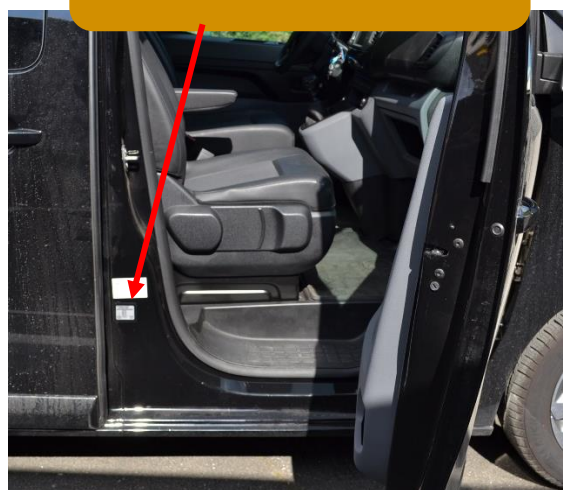

ETIQUETTES



ETIQUETTE DE CHARGE

L'étiquette de charge est apposée sur la cloison arrière, visible dans l'espace de chargement.

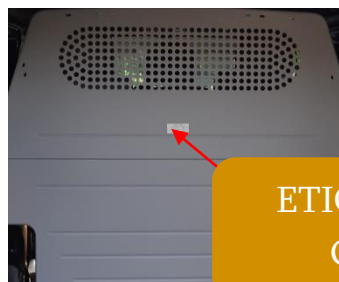
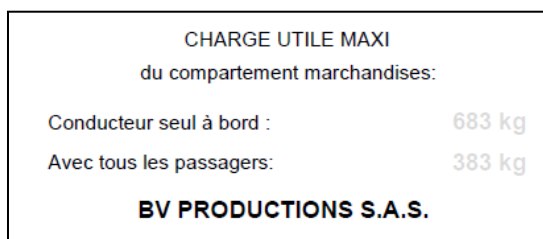

ETIQUETTE DE
CHARGE